

# BSR 12 240

## FICHA TÉCNICA

### BOQUILLAS DE SOPLADO ROTATIVAS

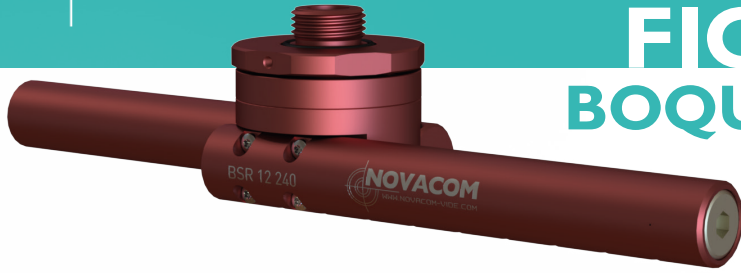

#### ESQUEMA

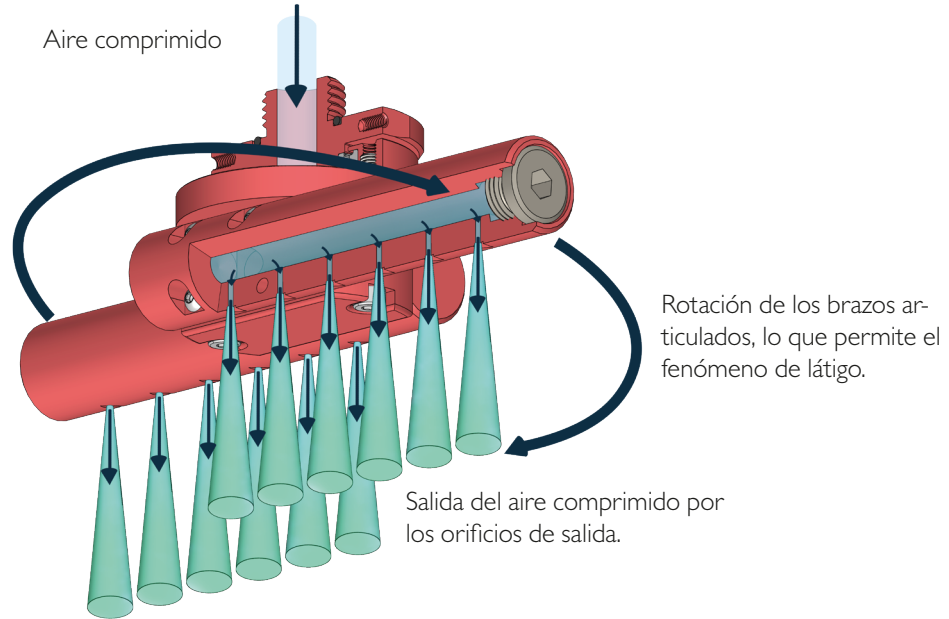

HASTA  
**-70%**  
 DE CONSUMO  
 DE AIRE

#### INFORMACIONES TÉCNICAS

<b>BENEFICIOS DE USO DE LA BOQUILLA DE SOPLADO BSR 12 240*</b> (en comparación con una manguera de Ø interior 12 mm)	Reducción del consumo de aire (%)	Reducción del ruido (%)	
	Hasta <b>-70%</b>	Hasta <b>-17%</b>	
<b>RENDIMIENTO DE LA BOQUILLA DE SOPLADO BSR 12 240*</b>	Presión (bar)	Consumo de aire (l/min)	Nivel sonoro (dB)
	2 6	470 1361	92 102

#### CARACTERÍSTICAS DE LA BOQUILLA DE SOPLADO BSR 12 240

- Conexión : Macho G1/2" • Peso : Aluminio : 458,85g
- Temperatura máxima de uso : Aluminio : 150 °C • Presión máx : 6 bar

CONSUMO DE AIRE EN FUNCIÓN DE LA PRESIÓN\*

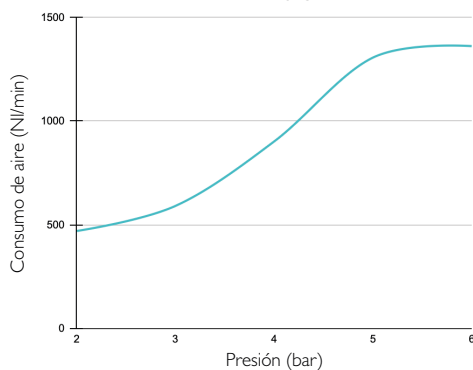

NIVEL SONORO\*

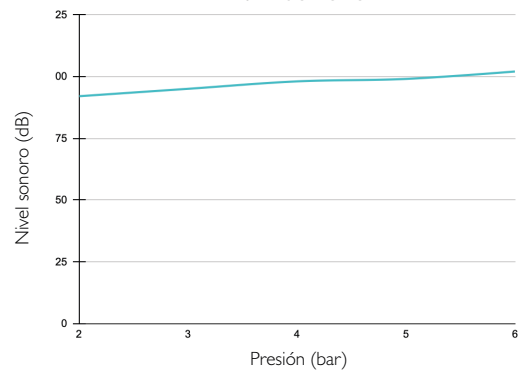

\* **NOTA** : Las mediciones presentadas en esta ficha técnica se han realizado en laboratorio, en un entorno estrictamente controlado. Es importante señalar que las condiciones en un entorno industrial real pueden diferir, y que la inestabilidad de la presión de un compresor industrial podría generar valores diferentes a los obtenidos en laboratorio. Estos datos se proporcionan únicamente a título informativo. Para obtener el rendimiento óptimo de la boquilla de soplado rotativa, recomendamos utilizar una manguera de alimentación de aire comprimido con un diámetro interior mínimo de 12 mm.

## DIMENSIONES

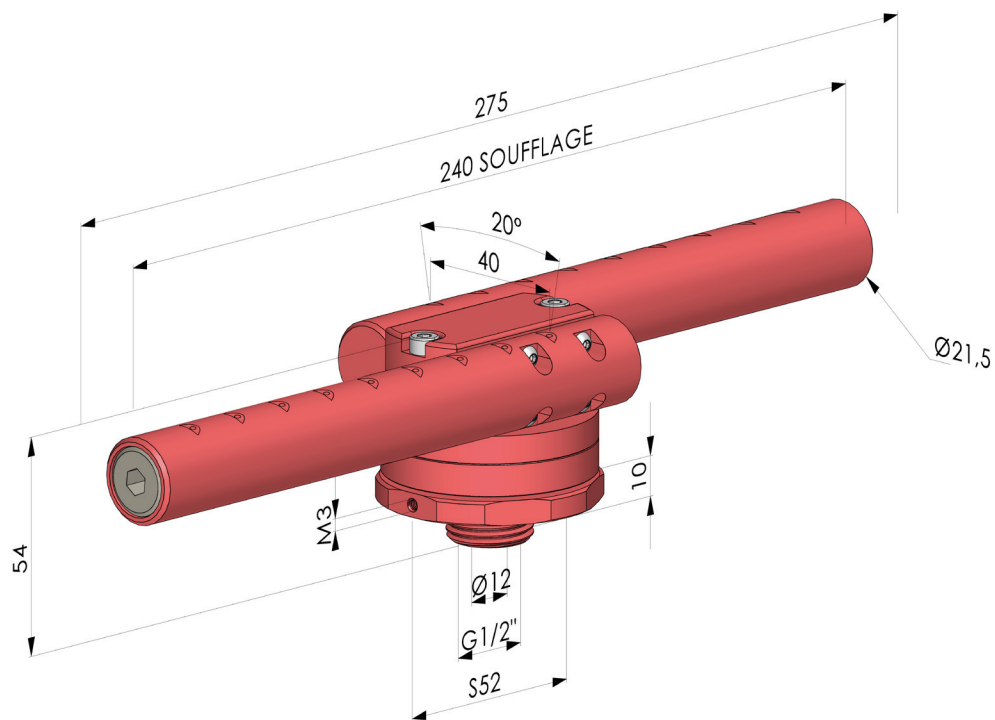

**BSR 12 240** ■ Aluminio anodizado  
Los valores se indican en milímetros