

RA-2 150 DF

FICHA TÉCNICA

CORTINA DE AIRE DOBLE FLUJO



ESQUEMA

Aire ambiente

Soplado de aire amplificado
(aire comprimido + aire ambiente)

Aire ambiente

Aire comprimido

INFORMACIONES TÉCNICAS*

Económico

HASTA **-95%** DE CONSUMO DE AIRE

BENEFICIOS DE UTILIZACIÓN DE LA CORTINA DE AIRE RA-2 150 DF*
(en relación con un tubo abierto)

Reducción del consumo de aire (%)

Hasta **-95%**

Reducción del ruido (%)

Hasta **-32%**

RENDIMIENTOS CORTINA DE AIRE RA-2 150 DF*	Presión (bar)	Consumo de aire (l/min)	Fuerza de empuje (N)		Nivel sonoro (dB)	Soplado (l/min)
			a 150mm	a 450mm		
VS	2	650	3,15	3	89	16250
	6	2100	11,8	10,5	95	52500
TUBO ABIERTO Ø8 INT* (cortado sobre 150mm)	Presión (bar)	Consumo de aire (l/min)	Nivel Sonoro (dB)		Soplado (l/min)	
	6	12000	130		12000	

CARACTERÍSTICAS CORTINA DE AIRE RA-2 150 DF

• Conector : Hembra G3/8" • Masa : Aluminio : 575g • Temperatura maxi de utilización : Aluminio : 150°C • Presión max : 10 bars

SOPLADO DE AIRE AMPLIFICADO EN FUNCIÓN DE LA PRESIÓN *

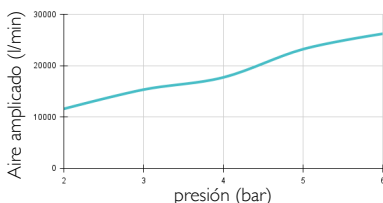

FUERZA DE EMPUJE A 150MM EN FUNCIÓN DE LA PRESIÓN *

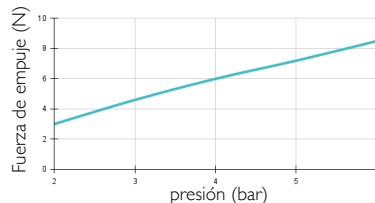

FUERZA DE EMPUJE A 450MM EN FUNCIÓN DE LA PRESIÓN *

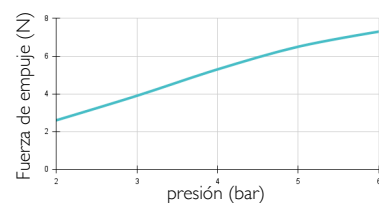

CONSUMO DE AIRE EN FUNCIÓN DE LA PRESIÓN *

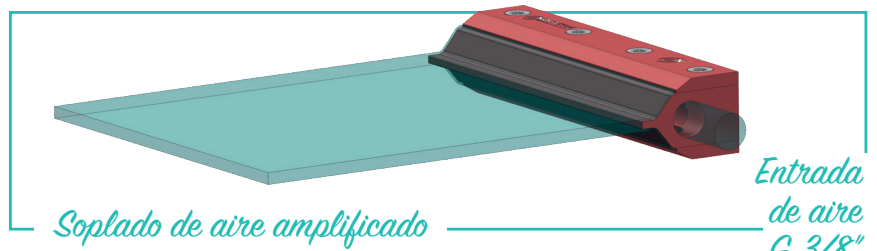
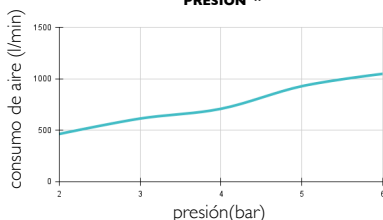

* NOTA: Las medidas presentadas en esta ficha técnica han sido realizadas en laboratorio, en un entorno estrictamente controlado. Es importante tener en cuenta que las condiciones en un entorno industrial real pueden diferir y que la inestabilidad de la presión de un compresor industrial podría generar valores diferentes a los obtenidos en laboratorio. Estos datos son proporcionados únicamente con fines informativos. Para obtener el rendimiento óptimo de la cortina de aire, recomendamos utilizar un tubo de alimentación de aire comprimido con un diámetro interior mínimo de 8mm.

DIMENSIONES

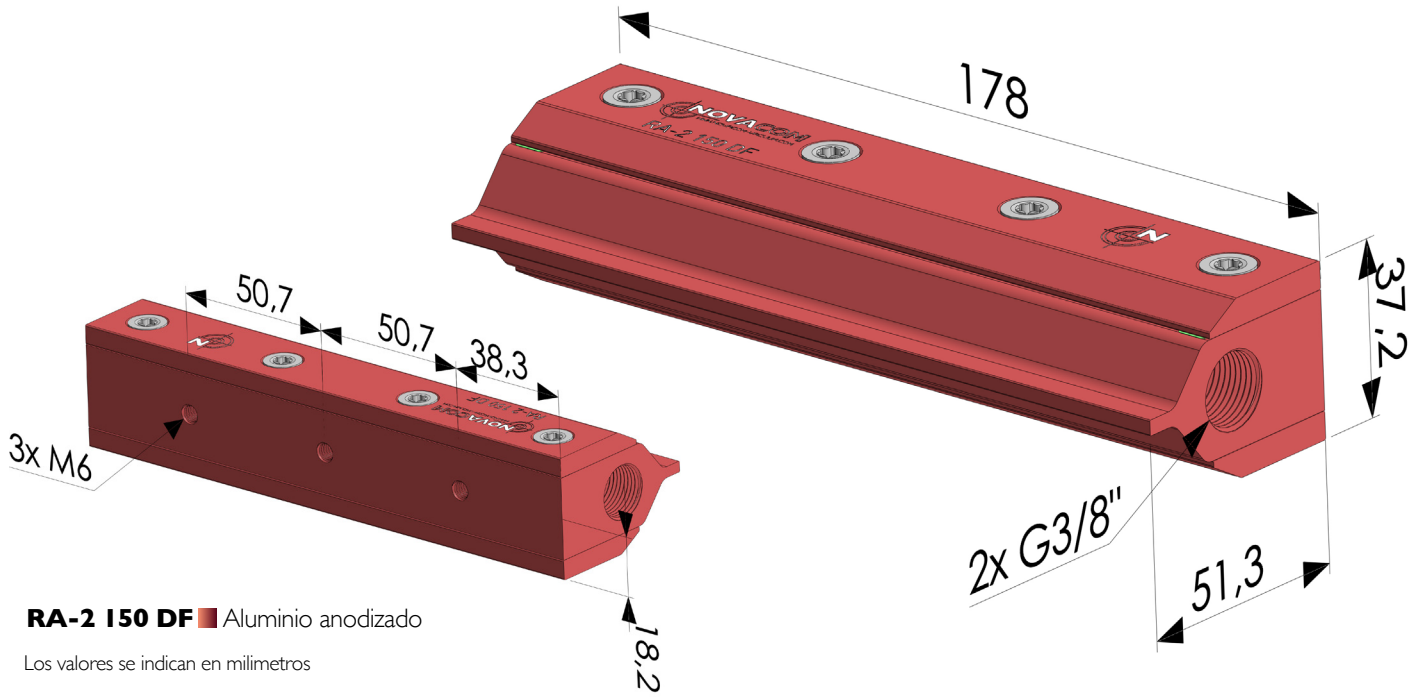

RA-2 150 DF ■ Aluminio anodizado

Los valores se indican en milímetros