

# BS38

## FICHA TÉCNICA

### BOQUILLAS DE SOPLADO A CHORRO REDONDO INDIRECTO



#### ESQUEMA

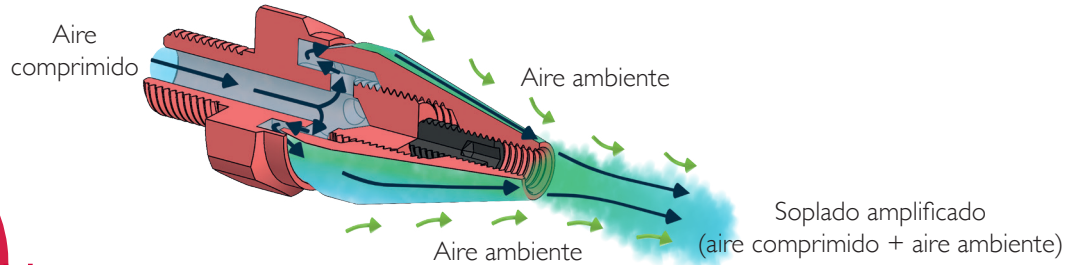

#### INFORMACIONES TÉCNICAS

Económico

HASTA **-75%** DE CONSUMO DE AIRE

BENEFICIOS DE UTILIZACIÓN DE LA BOQUILLA DE SOPLADO BS38*		Reducción de consumo de aire (%)		Reducción de ruido (%)		
(en relación con un tubo abierto)		Hasta <b>-75%</b>		Hasta <b>-27%</b>		
RENDIMIENTOS BOQUILLA DE SOPLADO BS38*	Presión (bar)	Consumo de aire (l/min)	Fuerza de empuje (N)		Nivel sonoro (dB)	Soplado (l/min)
			a 150mm	a 450mm		
VS TUBO ABIERTO Ø8 INT*	2	625	5,3	4,8	79	3080
	6	1650	18	16,3	90	6115
	Presión (bar)	Consumo de aire (l/min)	Nivel sonoro (dB)		Soplado (l/min)	
	6	2550	108		2550	

#### CARACTERÍSTICAS BOQUILLA DE SOPLADO BS38

- Conector : Macho G3/8" • Peso : Aluminio : 100g / Inox 316 L : 300g
- Temperatura maxi de utilización : Aluminio : 150 °C / Inox 316 L : 450 °C • Presión max : 10 bars

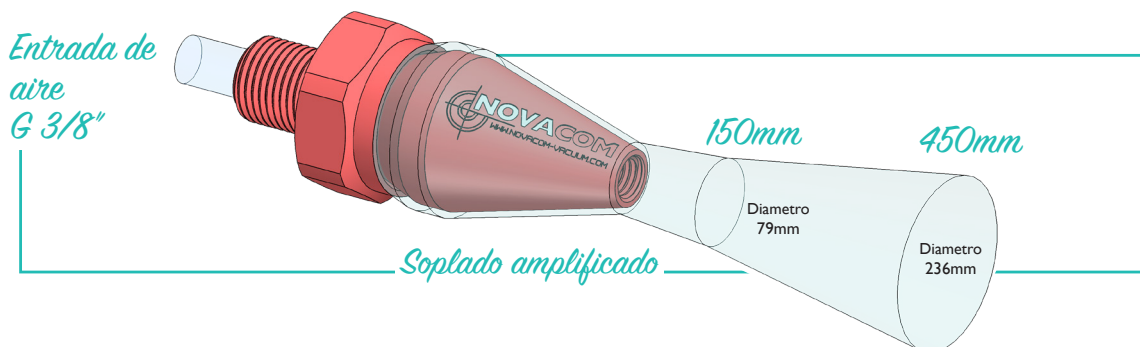
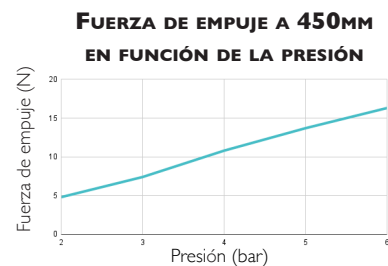
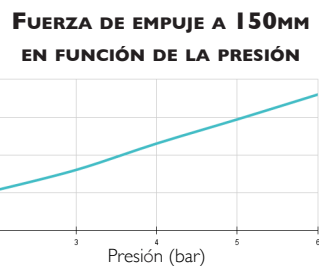
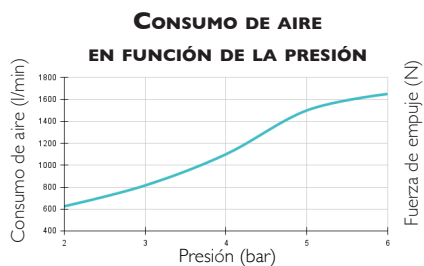

\* NOTA: Las medidas presentadas en esta ficha técnica han estado realizadas en laboratorio, en un medioambiente estrictamente controlado. Es importante de notar que las condiciones en un medioambiente industrial real pueden diferir y que la inestabilidad de la presión de un compresor industrial podría generar valores diferentes de esos obtenidos en laboratorio. Estos datos se facilitan solo a título informativo. Para obtener los rendimientos óptimos de la boquilla de soplado, preconizamos un tubo de alimentación en aire comprimido de un diámetro interior de minimum 8 mm.

## CONFIGURACIÓN DEL FLUJO DE AIRE

**Atención : si la boquilla se afloja demasiado (REP 2), el flujo de aire será ineficaz.**

### ETAPAS

- A** Desenroscar el tornillo M5 **3** (Llave hexagonal de 2,5 mm).
- B** Girar la boquilla en sentido antihorario **2** «La boquilla puede estar aflojado de 4 giros máximo.» El ajuste mínimo recomendado es de 1 giro. Una vez el flujo de aire adaptado a sus necesidades, apriete el tornillo M5 **3**

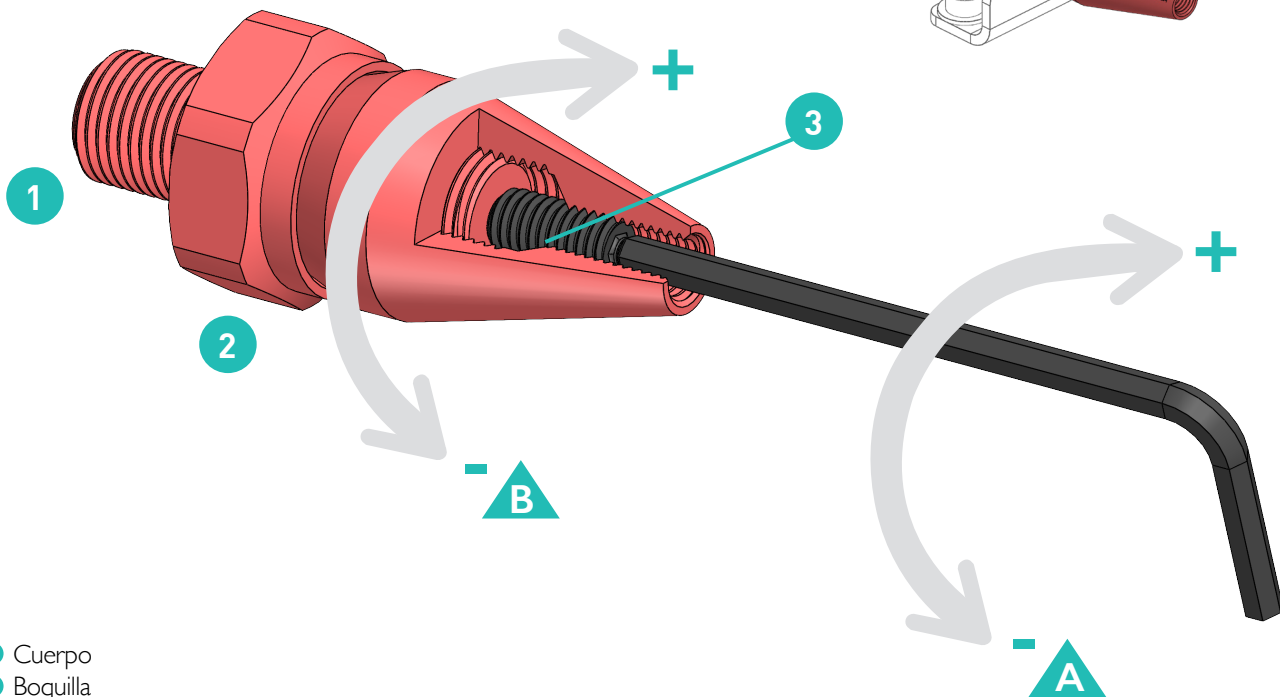
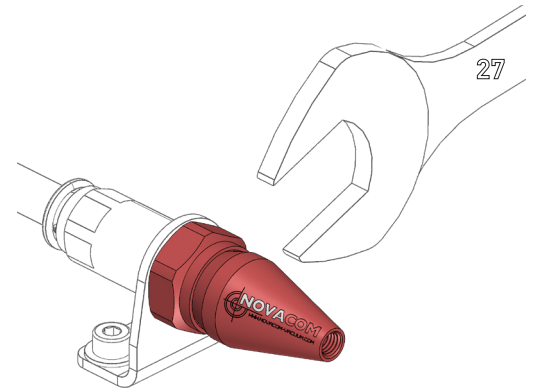

- 1** Cuerpo
- 2** Boquilla
- 3** Tornillo M5

## DIMENSIONES

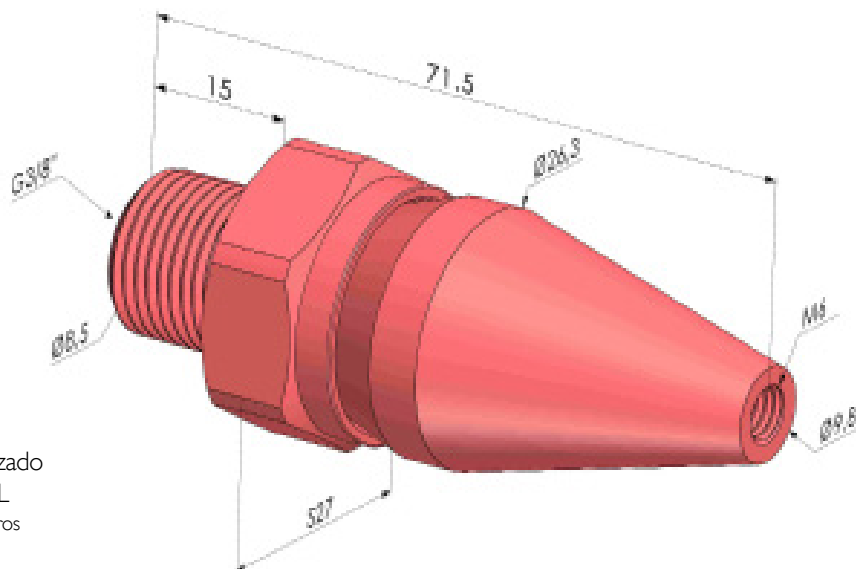

**BS 38** ■ Aluminio anodizado  
**BS 38 ACI** ■ Inox 316 L  
Los valores se indican en milímetros