

# AA 004

## FICHA TÉCNICA

### AMPLIFICADOR DE AIRE



#### ESQUEMA

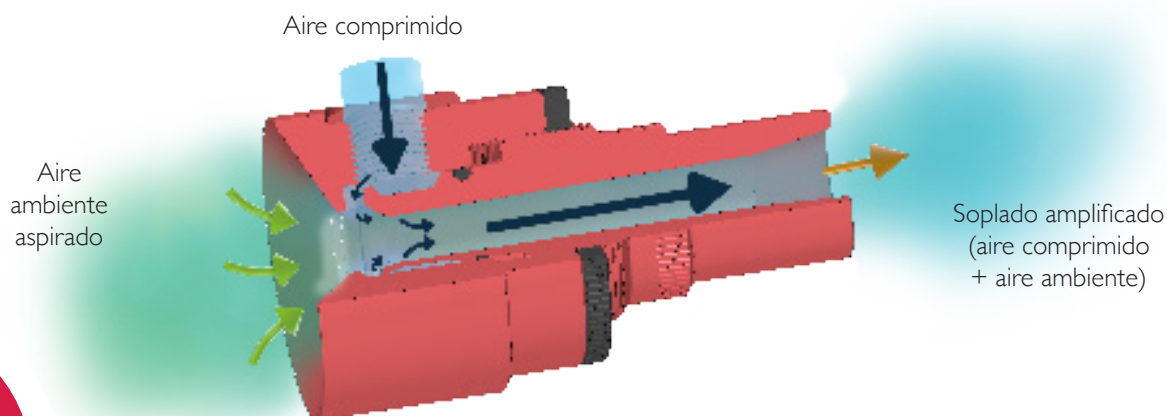

RATIO  
HASTA  
**12/1**

#### INFORMACIONES TÉCNICAS\*

BENEFICIOS DE UTILIZACIÓN DEL AMPLIFICADOR AA 004*	Presión (bar)	Consumo de aire (l/mn)	Nivel sonoro (dB)	Aire ambiente aspirado (l/min)	Soplado de aire amplificado (l/min)
		6	550	87,5	790

#### CARACTERÍSTICAS AMPLIFICADOR DE AIRE AA 004\*

- Conector : Hembra G1/8" • Ø de paso : 9,6mm • Masa : Aluminio : 106g / Inox 316 L : 315g
- Temperatura maxi de utilización : Aluminio : 150°C / Inox 316 L : 450°C • Presión max : 10 bar

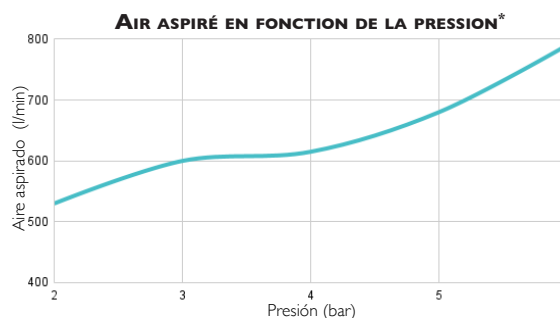
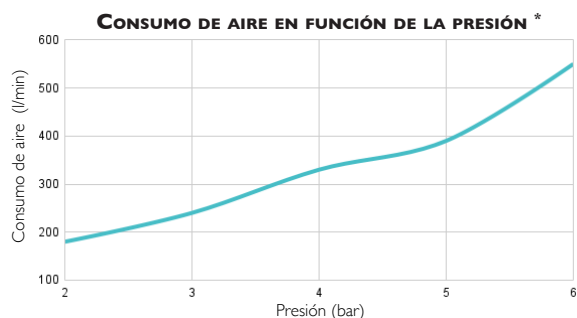

**\*NOTA:** Las medidas presentadas en esta ficha técnica han estado realizadas en laboratorio, en un medioambiente estrictamente controlado. Es importante de notar que la condiciones en un medioambiente industrial real pueden diferir y que la inestabilidad de la presión de un compresor industrial podría generar valores diferentes de esos obtenidos en laboratorio. Estos datos se facilitan solo a título informativo.

Para obtener los rendimientos óptimos del amplificador de aire, preconizamos un tubo de alimentación en aire comprimido de un diámetro interior de mínimo 8 mm.

El valor del aire amplificado utiliza la ley de Boyle-Mariotte. El aire a presión tiene un volumen de aire menor que el aire expandido y se expresa mediante la fórmula :  $P1 \times V1 = P2 \times V2$ . En nuestro caso  $V1 =$  aire consumido + aire aspirado.

# APLICACIONES DE DIFERENTES UTILIZACIONES DEL AMPLIFICADOR DE AIRE

## SOPLADO

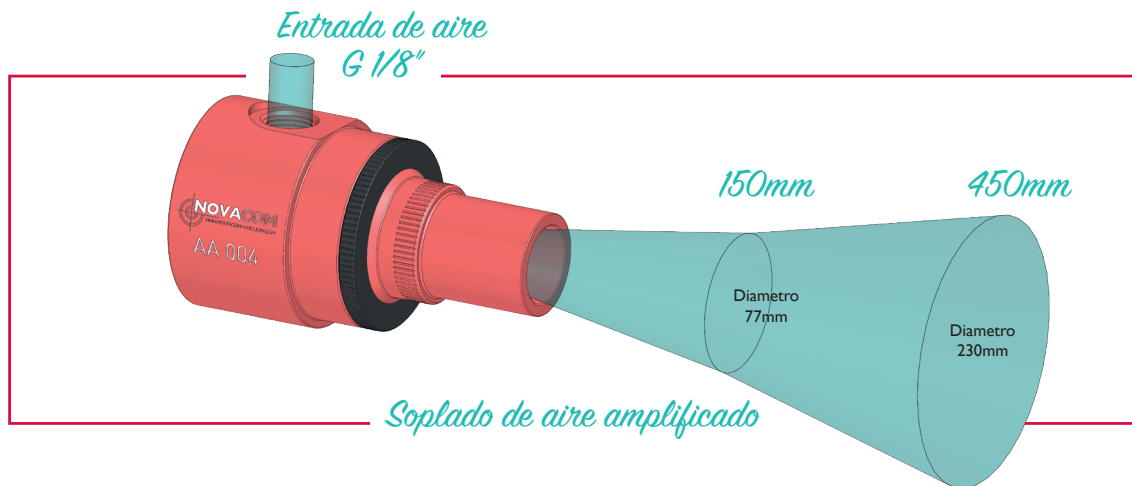

## EXTRACCIÓN DE AIRE



## ASPIRACIÓN POR TRANSPORTE

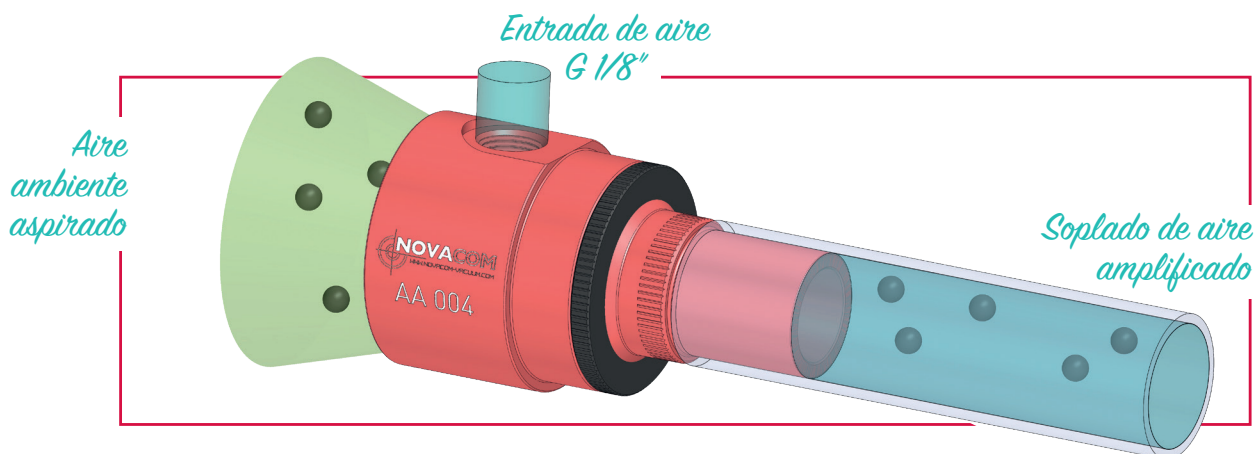

## CONFIGURACIONES DEL AMPLIFICADOR DE AIRE

ETAPAS : para una configuración en la fábrica

- A Desenrosque la contratuerca 1
- B Enrosque la contra boquilla 2 en el cuerpo 3 y luego desenrosque la 2 aproximadamente 1/8 de vuelta. Una vez que se logre el ajuste deseado, apriete la contratuerca 1

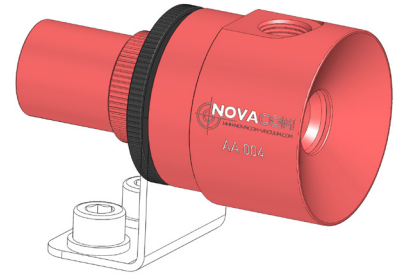

- 1 Contratuerca AA 004 CONTRE ECROU
- 2 Contra boquilla AA 004 CON/BUSE
- 3 Cuerpo AA 004 CORPS

## RECOMENDACIONES

Es preferible no utilizar conectores acodados para la alimentación de aire comprimido en este producto, ya que podría experimentar pérdida de potencia.

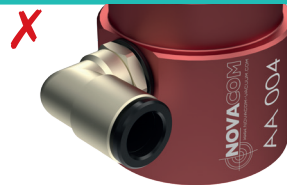

## MEDIDAS

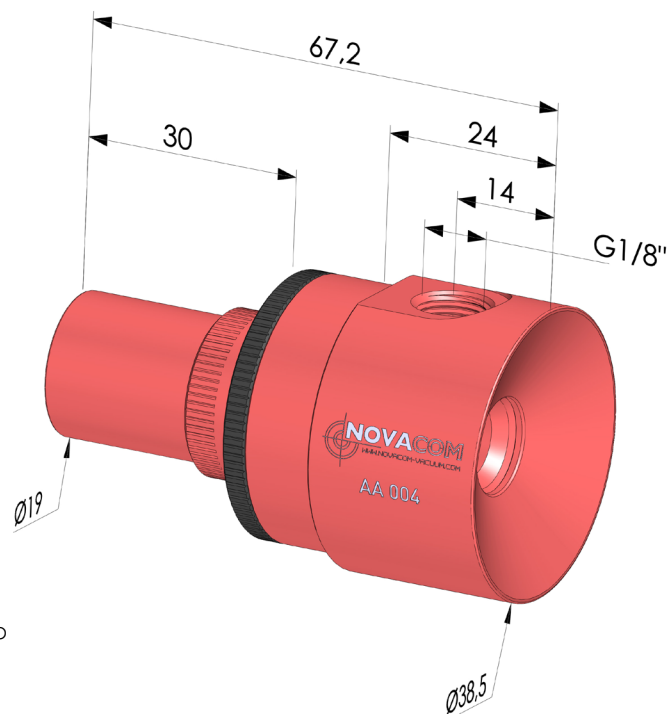

AA 004 ■ Aluminio anodizado

AA 004 ACI ■ Inox 316 L

Los valores se indican en milímetros